

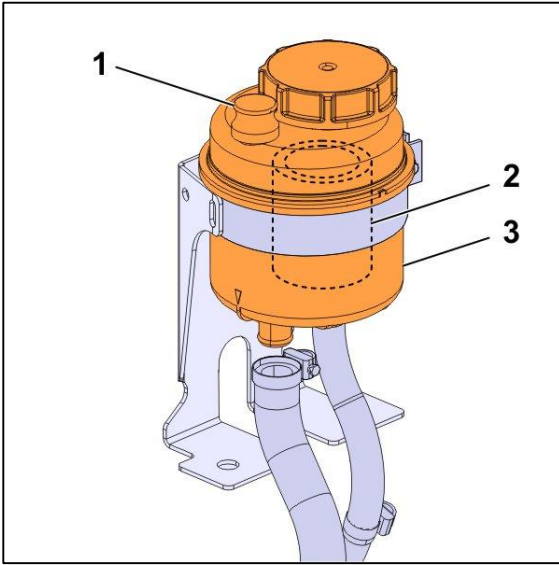

Bình nhớt trợ lực lái, mô tả bộ phận

Tổng quan

Hệ thống lái mạch đơn



1. Que thăm nhớt
2. Lọc nhớt
3. Bình nhớt trợ lực lái

Mô tả

Biến thể

Ký hiệu biến thể	Mô tả biến thể
PSS-SING	Hệ thống trợ lực lái đơn

Bình chứa nhớt được đặt trong giá đỡ trên khung gầm và chứa nhớt thủy lực cho hệ thống lái. Bình chứa có bộ lọc nhớt được đặt bên trong tại cửa hồi lưu để loại bỏ các hạt.

Lưu ý: Thay cả nhớt thủy lực và bộ lọc khi sửa chữa hệ thống thủy lực.

Bình chứa có cửa hút và cửa hồi lưu, cả hai đều có khớp nối dạng chốt. Các mũi tên ở bên hông bình chứa chỉ hướng dòng chảy. Bình chứa có que thăm nhớt. Điều quan trọng là mức dầu phải nằm giữa vạch MIN và MAX.

Lưu ý: Mức nhớt trong hệ thống lái trợ lực phải được đo ở nhiệt độ phòng và vì lý do an toàn, động cơ phải được TẮT.

Mặt cắt

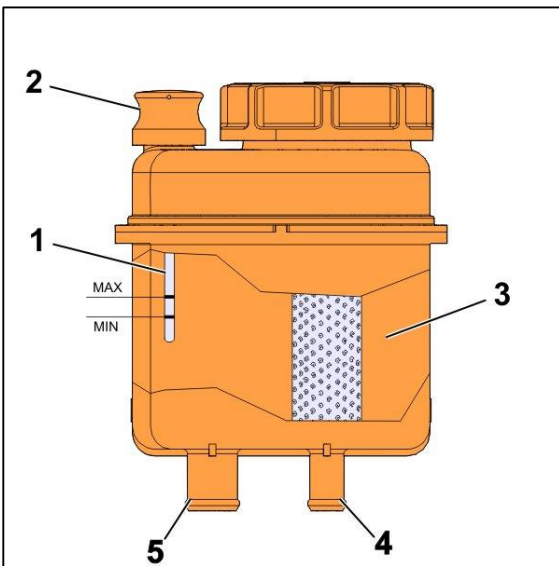

1. Que thăm nhớt
2. Ống thông khí
3. Buồng cho mạch sơ cấp
4. Cổng hồi
5. Cổng hút